

Smart Connect Dartboard

94011, 94012, 94014, 94015

TURBO CHARGER 4.0

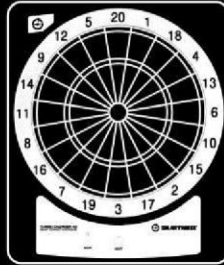

ARCADIA 4.0



EN _ Instruction Manual
DE _ Bedienungsanleitung
CZ _ Návod k použití
PL _ Instrukcja obsługi
RO _ Manual de instructiuni
HU _ Használati utasítás

www.spartan-sport.at
info@spartan-sport.at



Smartness



Always refer to the Instructions inside the APP for the most updated version!
Die aktuellste Version der Anleitung finden Sie stets in der APP!
Vždy se podívejte na pokyny uvnitř APP pro nejaktuálnější verzi!
Zawsze czytaj Instrukcje w aplikacji, aby uzyskać najbardziej aktualną wersję!
Consultați întotdeauna Instrucțiunile din cadrul APP pentru cea mai actualizată versiune!
Mindig olvassa el az APP-ben található utasításokat a legfrissebb verzióhoz!

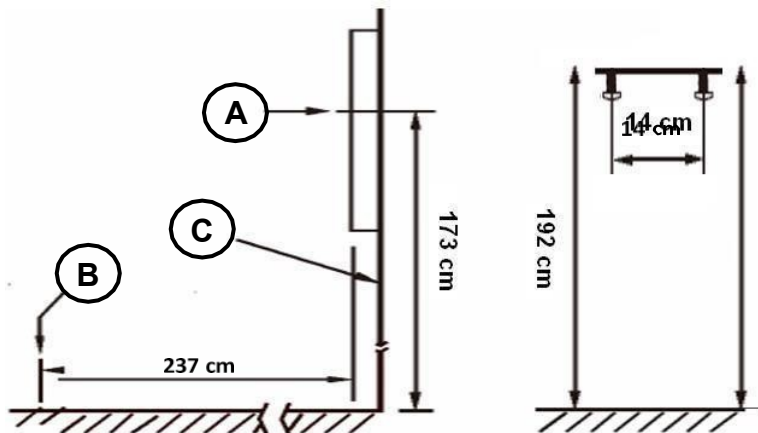

Bull's

EyeMetalna linija

Stena

Orodja, potrebna za montažo: Vijačnik in vrtalnik - (nista vključena)



ENGLISH

APLIKACIJA ZA PAMETNOST

Ta puščica deluje z aplikacijskim vmesnikom, ki je potreben za delovanje te plošče. Če želite prenesti aplikacijo, preberite kode QR ali sledite spodnjim navodilom:



Apple App Store



Google Play Store



- Operacijski sistem **Android™** (zahteva vsaj različico 5.1.1 ali novejšo)
 - Dostop do interneta z napravo
 - Pojdite v **aplikacijo Google Play** ali dostopajte do **spletne strani play.google.com**
 - Iskanje ključne besede **SMARTNESS DARTBOARD** v Google Play ■ Namestite Aplikacija **Smartness** v napravi
- Operacijski sistem **Apple®** (zahteva iPad 3 / iPhone 5 ali novejši)
 - Dostop do interneta z napravo Apple®
 - Pojdite v trgovino z aplikacijami
 - Iskanje ključne besede **SMARTNESS DARTBOARD** v App Store
 - V napravo namestite aplikacijo **Smartness APP**

*Apple in Apple App Store sta blagovni znamki družbe Apple Inc., registrirani v ZDA in drugih državah.

*Android je blagovna znamka družbe Google Inc.

UPORABA APLIKACIJE

1. V napravi vklopite storitev Bluetooth in lokacijsko storitev.
2. Vklopite puščico s pritiskom na gumb ON/OFF za 3 sekunde.
3. V napravi odprite preneseno aplikacijo.
4. Nastavite igro in pritisnite PLAY za začetek igre.

DELOVANJE PUŠČIC

Šipko upravljate z gumboma ON/OFF in NEXT ter indikatorjem povezave.

Gumb za vklop/izklop: Pritisnite ta gumb za 3 sekunde, da vklopite in izklopite puščico.

izklopljeno.

Gumb NAPREJ: Pritisnite ta gumb, da preklopite na naslednjega predvajalnika.

Indikator povezave: Ta LED indikator je rdeč, ko je šipkarska tablica napajana.

Ko je naprava povezana s programom APP, indikator zasveti zeleno. Ta puščica ima vgrajen način mirovanja (po 5 minutah mirovanja) in način izklopa (po 15 minutah mirovanja). Če želite ponovno aktivirati tablico za pikado iz načina mirovanja, pritisnite gumb ON/OFF. Če jo želite izklopiti, pritisnite gumb ON/OFF za 3 sekunde.

ODPRAVLJANJE TEŽAV

Brez moči	Prepričajte se, da ste gumb ON/OFF pritisnili za 3 sekunde. Preverite, ali so baterije pravilno nameščene in ali so še vedno napajane. V primeru uporabe kabla USB preverite in se prepričajte, da je adapter pravilno priključen v električno vtičnico in da je vtič pravilno priključen na ploščo.
Igra se ne začne po pritisku na gumb PLAY	<p>Če se na zaslonu naprave več kot 15 sekund prikazuje "Looking Up Dartboard / Finding Dartboard" in povezava ni vzpostavljena, preverite naslednje:</p> <ul style="list-style-type: none"> - Ali je puščica vklopljena? - Ali je v napravi aktivirana funkcija Bluetooth? - Ali je v vaši napravi aktivirana lokacijska storitev? - Ali je posodobitev aplikacije na voljo v trgovini Apple App Store ali Google Play? Če je odgovor pritrdilen, prenesite posodobitev in poskusite znova. - Ali so v bližini vsi drugi izdelki s podporo Bluetooth, npr. Zvočnik Bluetooth je izklopljen? - Ali je razdalja med ploščo Dartboard in vašo napravo manjša od 6 m in je fizično neovirana? - Ali na območju ni potencialnih virov motenj, npr. naprav, ki oddajajo radijske frekvence, kot so mikrovalovne pečice, itd. ? <p>Če povezava še vedno ni vzpostavljena, poskusite z naslednjim:</p> <ul style="list-style-type: none"> - Izklopite in ponovno vklopite puščico s pritiskom na gumb ON/OFF za 3 sekunde. - Izvlecite baterije/kabel in jih ponovno zamenjajte. - Izklopite in ponovno vklopite Bluetooth v napravi. - Aplikacijo APP popolnoma zaprete in jo zaženete na novo.
Zataknen segment	Med pošiljanjem ali med običajnim igranjem se lahko zgodi, da se točkovni segmenti začasno zataknejo. Če se to zgodi, se vse samodejne funkcije točkovanja ustavijo. Segment lahko sprostite tako, da nežno odstranite puščico ali segment premaknete s prstom. Igra se lahko nato nadaljuje in funkcije točkovanja se vrnejo v normalno stanje.
Odstranjevanje zlomljenih konic	Mehki konice se lahko zlomijo in ostanejo v plošči. V tem primeru jih poskusite nežno izvleči s kleščami. Opomba: težja kot je puščica, večja je možnost, da se konica upogne ali zlomi. Uporabite enake vrste mehkih konic, kot so priložene igri. Za to igro nikoli ne uporabljajte daljših konic, saj se lažje zlomijo ali ukrivijo.
Napajanje ali elektromagnetne motnje	Če pride do elektromagnetnih motenj, se lahko elektronika table za pikado obnaša nenavadno ali se ne nadaljuje. ki deluje. (Na primer: močna nevihta, prenapetost električnega omrežja, izpad električne energije ali prevelika bližina električnega motorja ali mikrovalovne pečice.) Za ponovno vzpostavitev normalnega delovanja igre izvlecite napajalnik iz električne vtičnice in puščico za 2 sekundi.

Garancija je neveljavna, če je bila puščica odprta/demontirana.

OPOZORILO O VARNOSTNEM OBVESTILU!

Ne mešajte različnih vrst baterij ali novih in starih baterij! Baterij, ki jih ni mogoče ponovno napolniti, ni dovoljeno polniti.

Pred polnjenjem je treba baterije za ponovno polnjenje odstraniti s puščice. Uporabljajte samo baterije istega ali enakovrednega tipa, kot so priporočene.

Izrabljene baterije je treba odstraniti iz igre. Baterije je treba vstaviti s pravilno polariteto.

Napajalne sponke ne smejo biti kratkostično povezane.

Ne izpostavljajte puščice ekstremnim vremenskim ali temperaturnim vplivom. Ne smete biti izpostavljeni tekočini ali prekomerni vlagi.

Šipke čistite samo z vlažno krpo in/ali blagim čistilnim sredstvom.

Pred čiščenjem izklopite puščico iz električnega napajanja.

Redno pregledujte polnilnik akumulatorjev, da ne bi prišlo do poškodb kabla, vtiča, ohišja in drugih delov. V primeru takih poškodb ne uporabljajte puščic, dokler poškodbe niso odpravljene.

OPOZORILO!

Darts je šport za odrasle in ne igrača. Ni namenjen otrokom, razen pod nadzorom odraslih. Pozorno preberite navodila. Ne usmerjajte puščic v ljudi ali osebe. S pravilno uporabo te igre se lahko izognete poškodbam ali poškodbam.



RECIKLIRANJE

Znak "prečrtan koš za smeti" pomeni, da tega izdelka in njegovega adapterja ni mogoče odvreči med gospodinjske odpadke. Obdelovati ju je treba ločeno. Ko končate z njima, ju oddajte na pooblaščenem zbirnem mestu, da ju bo mogoče reciklirati. S to gesto boste zaščitili okolje in svoje zdravje!

Spartan GmbH Hermann Gebauer Straße 9, A-1220 Dunaj
info@spartansport.at www.spartan-sport.at

Prosimo, shranite za prihodnjo uporabo MADE IN CHINA FEHLERBEHEBUNG

A lemerült elemeket ki kell venni a játékból.

Az elemeket helyes polaritással kell betenni.

Ne zárja rövidre az áramforrást.

A darts táblát óvja a szélsőséges időjárástól vagy hőmérséklettől.

A darts táblát óvja a folyadékoktól vagy túlzott nedvességtől.

A darts táblát nedves ruhával és / vagy enyhe enisztítószerrel tisztítsa. Tisztítás előtt válassza le a darts táblát az elektromos hálózatról

Spartan GmbH Hermann Gebauer Straße 9, A-1220 Dunaj
info@spartansport.at www.spartan-sport.at

Prosimo, shranite za prihodnjo uporabo MADE IN CHINA

CE 14+



V1.1